



Megapress S XL-Pièce de transition avec SC-Contur

- pour tube en acier selon DIN EN 10220/10255
- raccord à sertir, taraudage Rp

équipement

Joint FKM, bague crantée, bague de séparation, six pans

Note

Le Pressgun-Press Booster est nécessaire pour le sertissage des raccords à sertir Megapress S XL !

Ne convient pas pour le raccordement côté primaire des réseaux de chauffage urbain à longue distance selon AGFW FW 524 !

modèle 4212XL

article 751 586

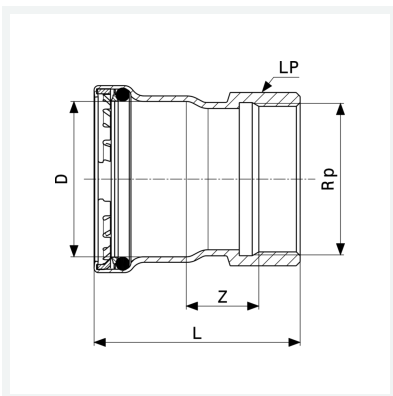

Caractéristiques

Certification VdS	VdS	✓
Diamètre nominal	DN	65
Diamètre extérieur du tube selon DIN EN 10255	D	2½
Filet femelle cylindre	Rp	2½
Cotes d'encombrement	Z	26 mm
Longueur	L	102 mm
Ouverture de clé	LP	82 mm
Poids	790 g	
Volume	1554 cm ³	
Matériau	acier non allié, pulvérisation zinc, nickel	